

Copyright©2015 WINGSLAND All Right Reserved



QUICK START GUIDE OF Minivet

Height Changes Your Aesthetic view

Instrukce a upozornění – použití baterie

1. Baterie skladujte mimo dosah dětí.
2. Nevhazujte baterie do ohně a neskladujte blízko zdroje tepla.
3. K nabíjení používejte jen originální nabíječ značky Wingsland. Dohlížejte na nabíjení baterií.
4. Dbejte na správnou polaritu.
5. Dávejte pozor, aby vám baterie neupadla. Baterii nepoškozujte. Nepoužívejte nafouklou, vyteklou, nebo jinak poškozenou baterii.
6. Pokud si všimnete, že je baterie vyteklá, vyhněte se kontaktu s kůží a s očima. Pokud se tak stane, opláchněte si poraněné místo a vyhledejte lékařskou pomoc.
7. Okolní teplota má vliv na výkon baterie.
8. Baterie zahazujte do kontejnerů na baterie nebo na sběrných místech. Pokud tak neučiníte, hrozí nebezpečí požáru.
9. Baterii používejte podle tohoto návodu.

Wingsland není odpovědný za škodu nebo zranění nebo za právní následky přímo nebo nepřímo způsobené používáním tohoto produktu.

Není zodpovědný za škodu související s:

1. Porušením zákona
2. Používáním bez seznámení se s produktem
3. Používáním nedospělou osobou
4. Používáním neoriginálního příslušenství
5. Používáním v magnetickém poli nebo ve špatném prostředí – teplota vyšší než 40°C a nižší než 0°C, Síle větru vyšší než 4.

Instrukce a upozornění

Věnujte, prosím, pozornost následujícímu odstavci, ještě než začnete létat.

Používáním produktu Wingsland souhlasíte s podmínkami použití, proto je čtěte pozorně.

- Tento produkt není vhodný pro osoby mladší osmnácti let.
- Uvědomte si, prosím, že jste zodpovědní za pilotování a za následky způsobené špatným ovládním. Doporučujeme před létáním trénovat nanečisto. Létejte v otevřeném prostoru a daleko od překážek a od lidí. Nezneužívejte tento produkt k nelegálním účelům a řiďte se regulacemi.
- Podmínky se mohou změnit, pro nejnovější informace naštivte www.szungreen.com.

Instrukce a upozornění

Před létáním se seznámte s regulacemi ohledně vzdušného prostoru.

1. Pro nejlepší požitek z létání používejte příslušenství značky Wingsland.
2. Před kalibrací nebo seřizováním odejměte vrtule.
3. Před létáním se seznámte se zákony a místními vyhláškami a uvědomte si, že jste zodpovědní za řízení.
4. Před létáním zkontrolujte model, je-li vše v pořádku a vrtule jsou utažené.
5. Vyhýbejte se lidem, stromům, drátům el. napětí a dalším překážkám.
6. Ujistěte se, že přepínače jsou ve správné poloze.
7. Ujistěte se, že všechny baterie (v DO, v modelu a v displeji) jsou plně nabité.
8. Nelétejte v blízkosti oblastí s možným magnetickým nebo rádiovým rušením, například rádiové nebo TV věže.
9. Nedopusťte, aby model přišel do kontaktu s vodou nebo jinou tekutinou. Neskladujte ve vlhku, prašnu, na slunci a blízko zdroje tepla.
10. Nikdy nepoužívejte poškozený stroj.
11. Nelétejte za deště, sněžení, bouřek, a za větru. Nelétejte v prašném prostředí.

- Položte model do prostoru na rovný povrch zadní částí k sobě (obr. 1).
- Vyhněte se lidem, stromům, drátům el. napětí a dalším překážkám například elektromagnetickému rušení.
- Nastavte kanál displeje – kanály přepínejte krátkým stisknutím vypínače. Ujistěte se, že je obraz dobře vidět. Pokud je kvalita přenosu špatná, změňte kanál na modelu a poté i na ovladači.
- Pokud létat na novém místě, počkejte, dokud indikátor GPS na horní straně modelu (obr.2) nepřestane blikat.
- Motory zapnete tak, že dáte obě páčky dolů, nejdříve k sobě a pak od sebe (obr. 3 a 4) a poté je dáte do výchozí polohy.
- Dáte-li levou plynovou páčku pomalu nahoru (obr. 6), model začne stoupat. Začátečnickům doporučujeme létat 5-10m vysoko.
- Při stoupání mějte indikátor stavu baterie otočený k sobě.

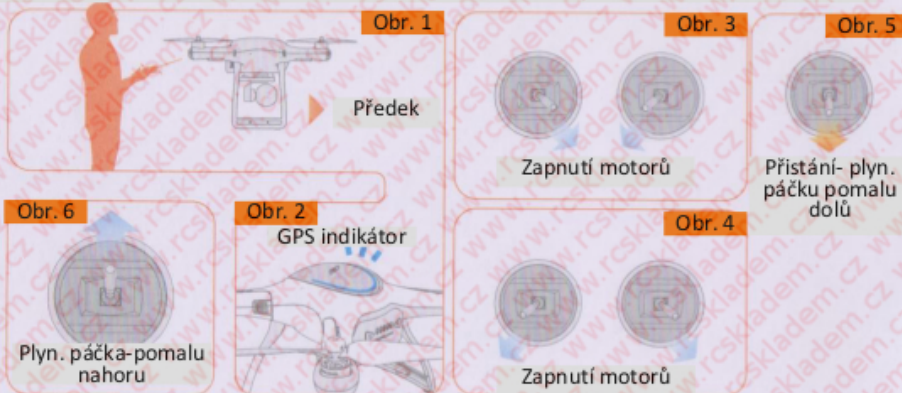

- Pomaličku dávejte plynovou páčku dolů a model začne klesat (obr. 1)
- Až se model dotkne země, dejte plynovou páčku do nejnižší polohy alespoň na 10 sekund, aby se motory zamkly (obr. 5).
- Přidržte trojúhelníková tlačítka na baterii nejméně 3 sekundy dokud se nevypne. Poté vyjměte baterii.
- Displej vypnete tak, že alespoň tři vteřiny podržíte vypínač.
- Vypněte ovladač.

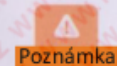
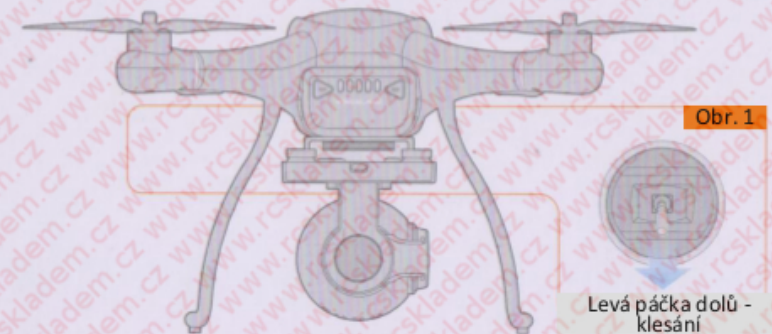

- Nejdříve vypněte model a poté až ovladač.
- Po přistání nebo po pádu se k modelu nepřibližujte moc blízko. Nejprve podržte plyn vo nejnižší poloze alespoň 10 vteřin.

- Před prvním letem se ujistěte, že je kompas správně seřízen.
- Po zapnutí ovladače a modelu přepněte nejméně pětkrát L1 nahoru a dolů, dokud nežačnou indikátory pod rameny modelu pomalu blikat. To znamená, že se kompas začal kalibrovat.
- Poté držte model ve vzduchu na místě – ve vodorovné poloze a otočte model kolem osy (nejméně čtyřikrát), dokud indikátory nezhasnou.



Držte model ve vodorovné poloze a rotujte s ním.

- Výchozí mód ovladače je Mód 2: levá páčka ovládá plyn.
- Základní ovládání je popsáno na obrázcích.
-

Levá páčka – plyn a rotace kolem osy



Obr. 1



Obr. 2

Pravá páčka – naklápění



Obr. 3



Obr. 4

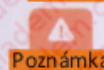

Poznámka

Mód 1 nebo 2 mohou být nastaveny trimovacími tlačítky a musí být doladěny v Minivet RC softwaru.

Pokud při se stoupání model odchyluje, je zapotřebí seřízení nulového bodu dálkového ovladače.

- Upevněte displej na ovladač a podržte tlačítko pro zapnutí 3 sekundy (obr. 1).
- Dejte přepínače L1 (obr. 2) a L2 (obr. 3) do střední polohy.
- Do ovladače vložte šest AA alkalických baterií. Dbejte na správnou polaritu.
- Ujistěte se, že máte přepínače ve správné poloze. Ohněte anténu tak, aby byla ve vodorovné poloze a směřovala doleva (obr. 4). Poté zapněte ovladač (obr.5). Ovladačem se ovládají funkce kamery – focení, natáčení videí, směr kamery, nastavení kamery.

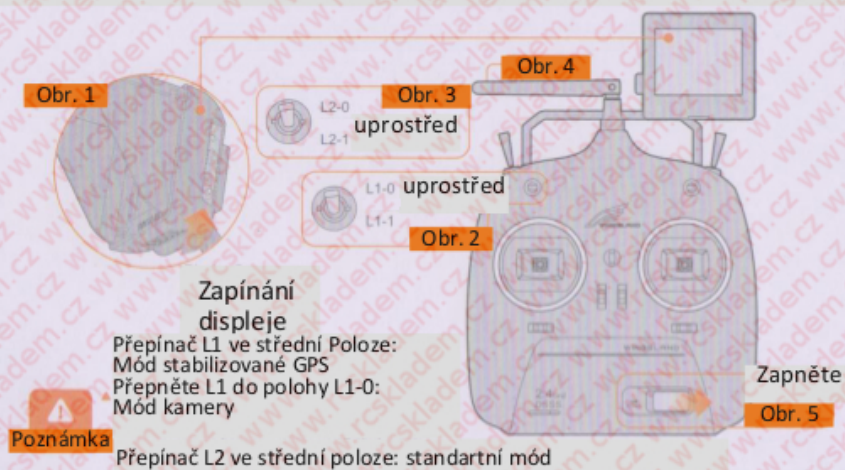

- Připevněte vrtule ve směru šipky znázorněné na ramenech kvadroptéry (obr. 2). Utáhněte matku příbaleným malým klíčem (obr.1). Před každým letem zkontrolujte, jsou-li vrtule utažené.
- Stiskněte obě trojúhelníková tlačítka najednou, abyste zkontrolovali stav baterie. Ujistěte se, že je baterie plně nabitá (obr. 4).
- Podržte tato tlačítka 3 sekundy a zapněte displej baterie(obr. 3).
- Zasuňte baterii do modelu – tím model zapnete. Dbejte na to, aby byla baterie správně zapojena.



Popis modelu

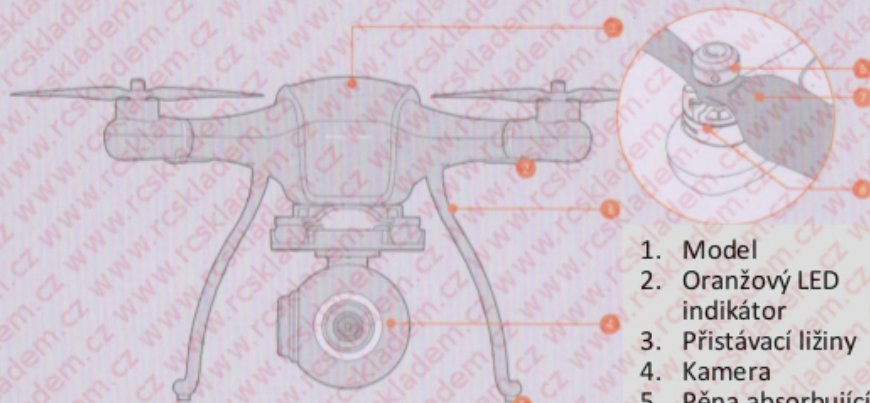

1. Model
2. Oranžový LED indikátor
3. Přistávací ližiny
4. Kamera
5. Pěna absorbující nárazy
6. Šroubek vrtule
7. Vrtule
8. Motor
9. GPS indikátor
10. Indikátor zapnutí
11. Indikátor stavu baterie
12. Vysílač obrazu
13. Tříosý závěs kamery
14. Zelený LED indikátor
15. Baterie
16. Port závěsu kamery

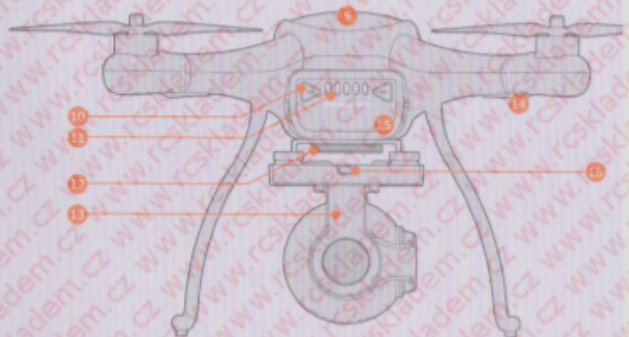

Použití baterie

1

- Baterii nabíjejte pouze originálním nabíječem značky Wingsland.
- Zapojte nabíječ do zásuvky (110-240V).
- Připojte konektor nabíječe k baterii (obrázek 1). LED indikátor nabíječe zobrazuje stav nabíjení (obrázek 2). Je-li baterie plně nabitá, LED indikátor svítí zeleně.
- Zabudovaná baterie displeje může být nabíjena USB kabelem přes počítač nebo nabíječem pro mobilní telefony. Připojte USB kabel (obrázek 3). Během nabíjení svítí indikátor nabíjení na displeji červeně. Když je baterie displeje nabitá, LED svítí modře.

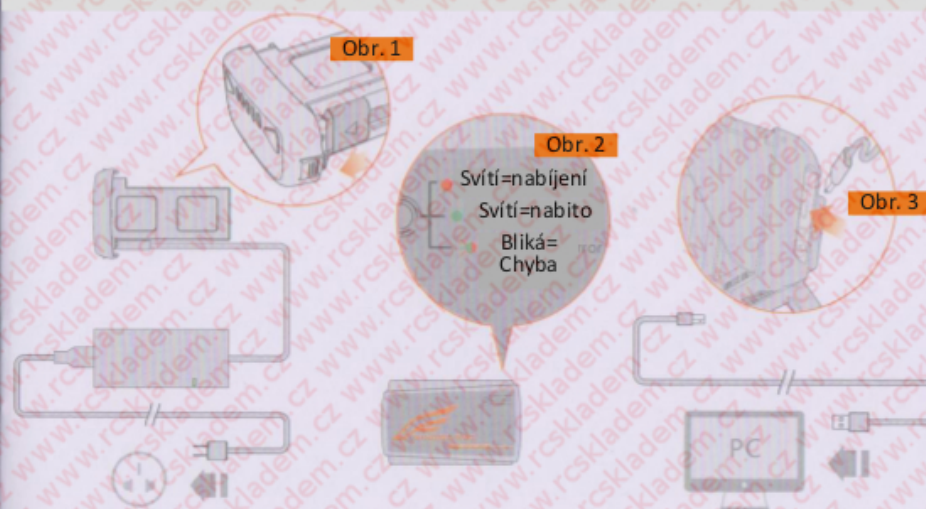

Obsah

1. Použití baterie
2. Příprava Ovladače
3. Instalace vrtulí a ovladače
4. Kalibrace kompasu
5. Ovládání
6. Vzlet
7. Přistání

Popis ovladače

- | | | |
|-----------------------|--------------------------------------|-----------------------------|
| 1. Displej | 13.Vypínač | 20.Vypínač displeje |
| 2. Anténa | 14. Zadní joystick – ovládání kamery | 21.Šroub upevňující displej |
| 3. Držadlo | 15.Kryt baterií | 22.Úchyt displeje |
| 4. Přepínač L2 | 16.Kryt proti slunci | |
| 5. Přepínač R2 | 17.Indikátor displeje | |
| 6. Přepínač L1 | 18.Port pro nabíjení | |
| 7. Přepínač R1 | 19.Video výstup | |
| 8. Poutko na popruh | | |
| 9. Levá páčka | | |
| 10. Pravá páčka | | |
| 11. Trimy W1-W4 | | |
| 12. Indikátor zapnutí | | |

